

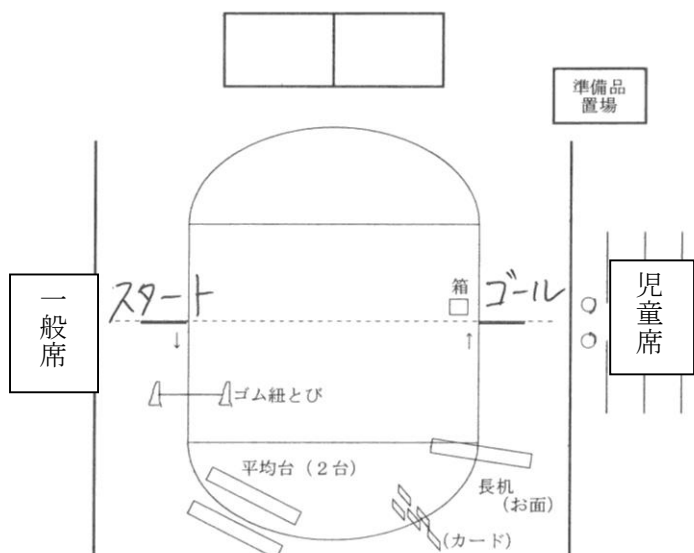

那須高原スポーツフェスティバル通信⑦

- スポーツフェスティバルの予行を終え、各係、各学年ともに、本番を待つばかりです。
- 今回は3・4年生の障害走「障害物をよけてゴールハダッシュ！よけ走！」と団体競技「落としちゃだめよ！たまごボール運び」の紹介です。

《障害物をよけてゴールハダッシュ！よけ走！》



3・4年生の障害走の種目名の“よけ走（そう）”は4年生の考案です。障害物をよけて走る様から「よけ走（そう）」としたそうです。

内容はゴム紐を跳び、平均台の上を渡り、カードに書かれたアイテムのお面を被ってゴールを目指します。どんなお面を被ってくるのか楽しみです。皆さん、全力の応援をよろしくお願いいたします。



《落としちゃだめよ！たまごボール運び》

3・4年生の団体種目「落としちゃだめよ！たまごボールはこび」は、2本の棒の間にある輪の上にたまご型のボールを乗せて運びます。4人でチームを作り、協力して運びます。皆さんの盛大な拍手で競技を大いに盛り上げてください。

